

AQUILON 9

CRÉÉ LE
2022-10-06

Surface totale 82.81 m ²	Étages 2	Pièces 4	Salle de bain 1
---	--------------------	--------------------	---------------------------

AQUILON 9

SURFACE TOTALE : 82.81 m² • SURFACE HABITABLE : 82.81 m² • ÉTAGES : 2 • PIÈCES : 4



▼ 1er étage

SURFACE TOTALE : 41.74 m² • SURFACE HABITABLE : 41.74 m² • PIÈCES : 2

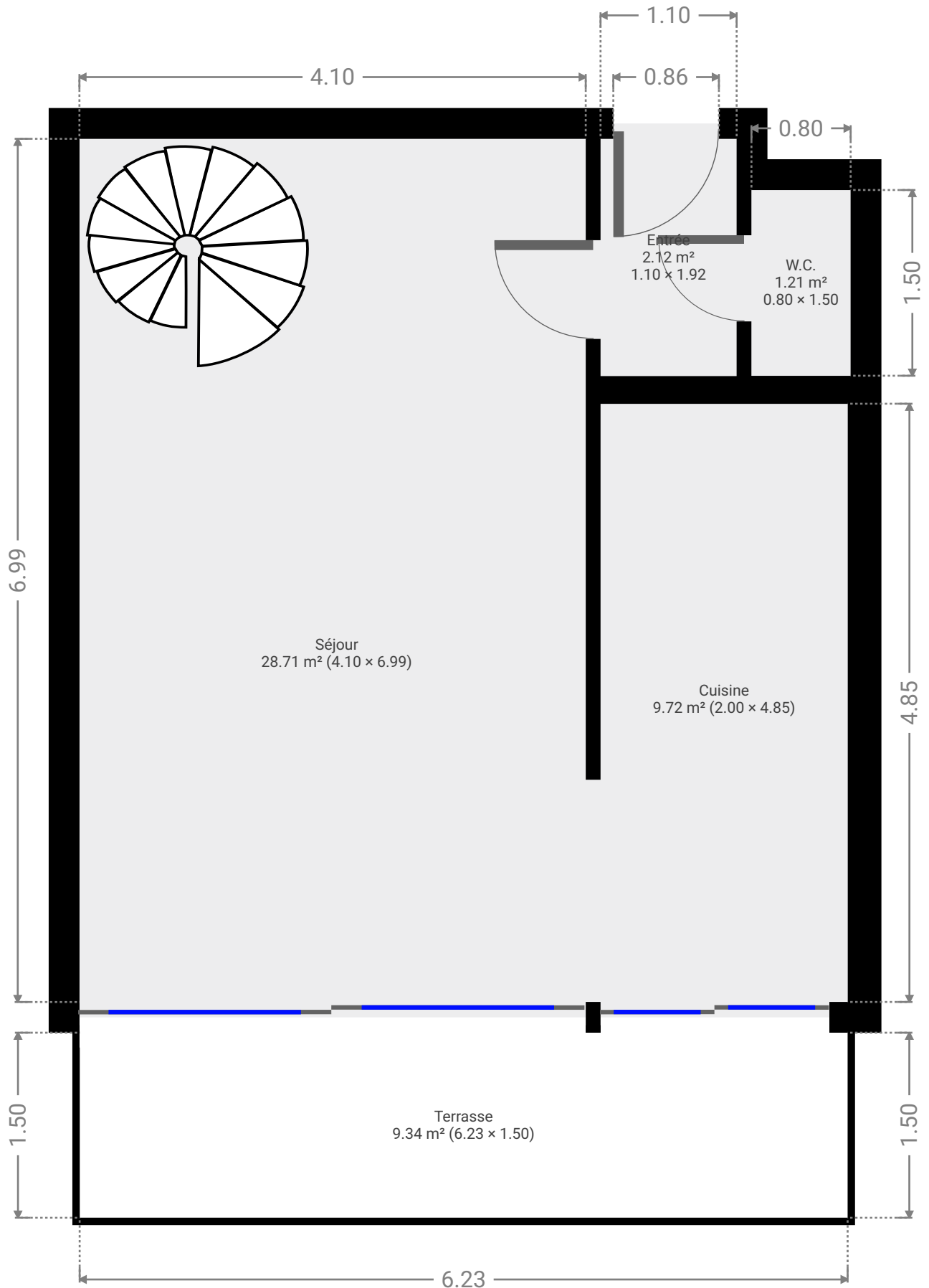

THIS FLOORPLAN IS PROVIDED WITHOUT WARRANTY OF ANY KIND. SENSOPIA DISCLAIMS ANY WARRANTY INCLUDING, WITHOUT LIMITATION, SATISFACTORY QUALITY OR ACCURACY OF DIMENSIONS.

0.0 0.5 1.0 1.5 2.0m

AQUILON 9

SURFACE TOTALE : 82.81 m² • SURFACE HABITABLE : 82.81 m² • ÉTAGES : 2 • PIÈCES : 4



▼ Cuisine 1er étage

LARGEUR : 2.00 m • LONGUEUR : 4.85 m
SURFACE : 9.72 m² • PÉRIMÈTRE : 13.70 m

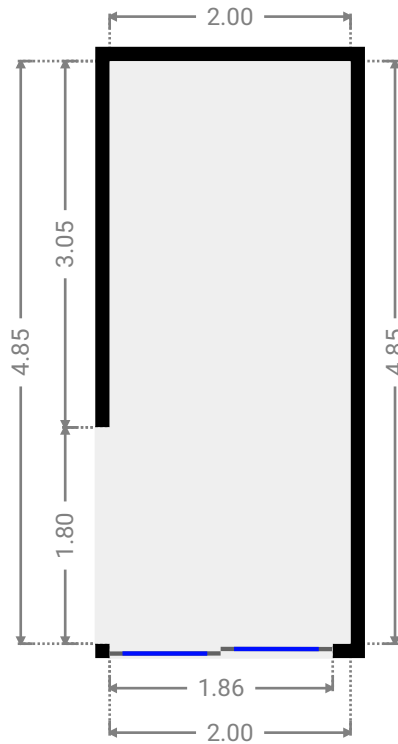
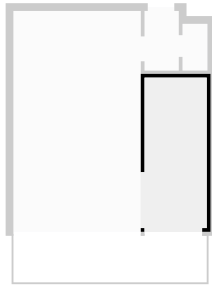

▼ Entrée 1er étage

LARGEUR : 1.10 m • LONGUEUR : 1.92 m
SURFACE : 2.12 m² • PÉRIMÈTRE : 6.05 m

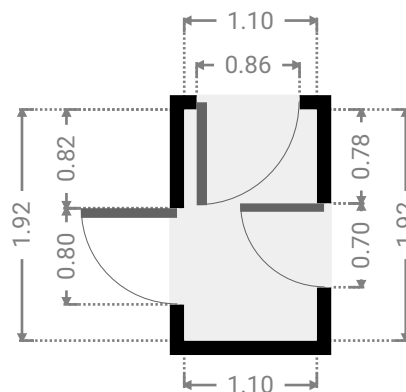
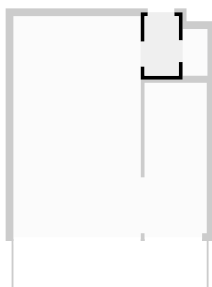

AQUILON 9

SURFACE TOTALE : 82.81 m² • SURFACE HABITABLE : 82.81 m² • ÉTAGES : 2 • PIÈCES : 4



▼ Séjour 1er étage

LARGEUR : 4.10 m • LONGUEUR : 6.99 m
SURFACE : 28.71 m² • PÉRIMÈTRE : 22.20 m

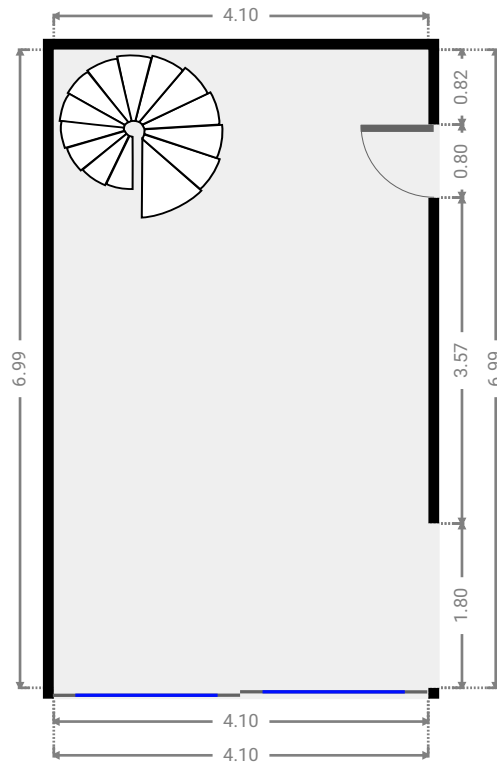
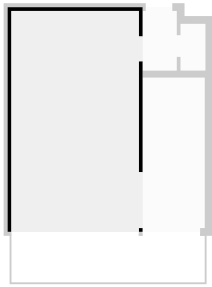

▼ Terrasse 1er étage

LARGEUR : 6.23 m • LONGUEUR : 1.50 m
SURFACE : 9.34 m² • PÉRIMÈTRE : 15.45 m

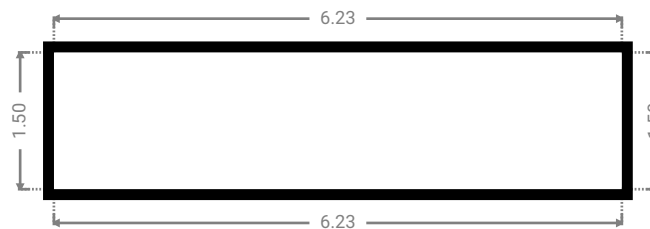
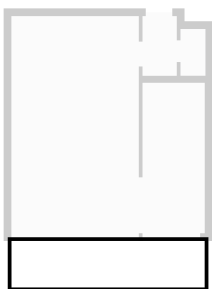

AQUILON 9

SURFACE TOTALE : 82.81 m² • SURFACE HABITABLE : 82.81 m² • ÉTAGES : 2 • PIÈCES : 4



▼ W.C. 1er étage

LARGEUR : 0.80 m • LONGUEUR : 1.50 m
SURFACE : 1.21 m² • PÉRIMÈTRE : 4.62 m

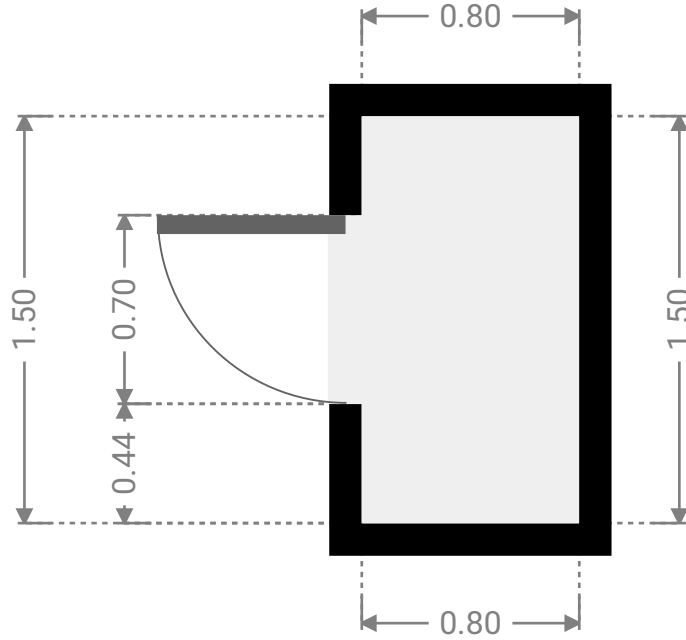
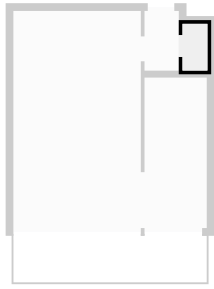

AQUILON 9

SURFACE TOTALE : 82.81 m² • SURFACE HABITABLE : 82.81 m² • ÉTAGES : 2 • PIÈCES : 4



▼ 2e étage

SURFACE TOTALE : 41.06 m² • SURFACE HABITABLE : 41.06 m² • PIÈCES : 2

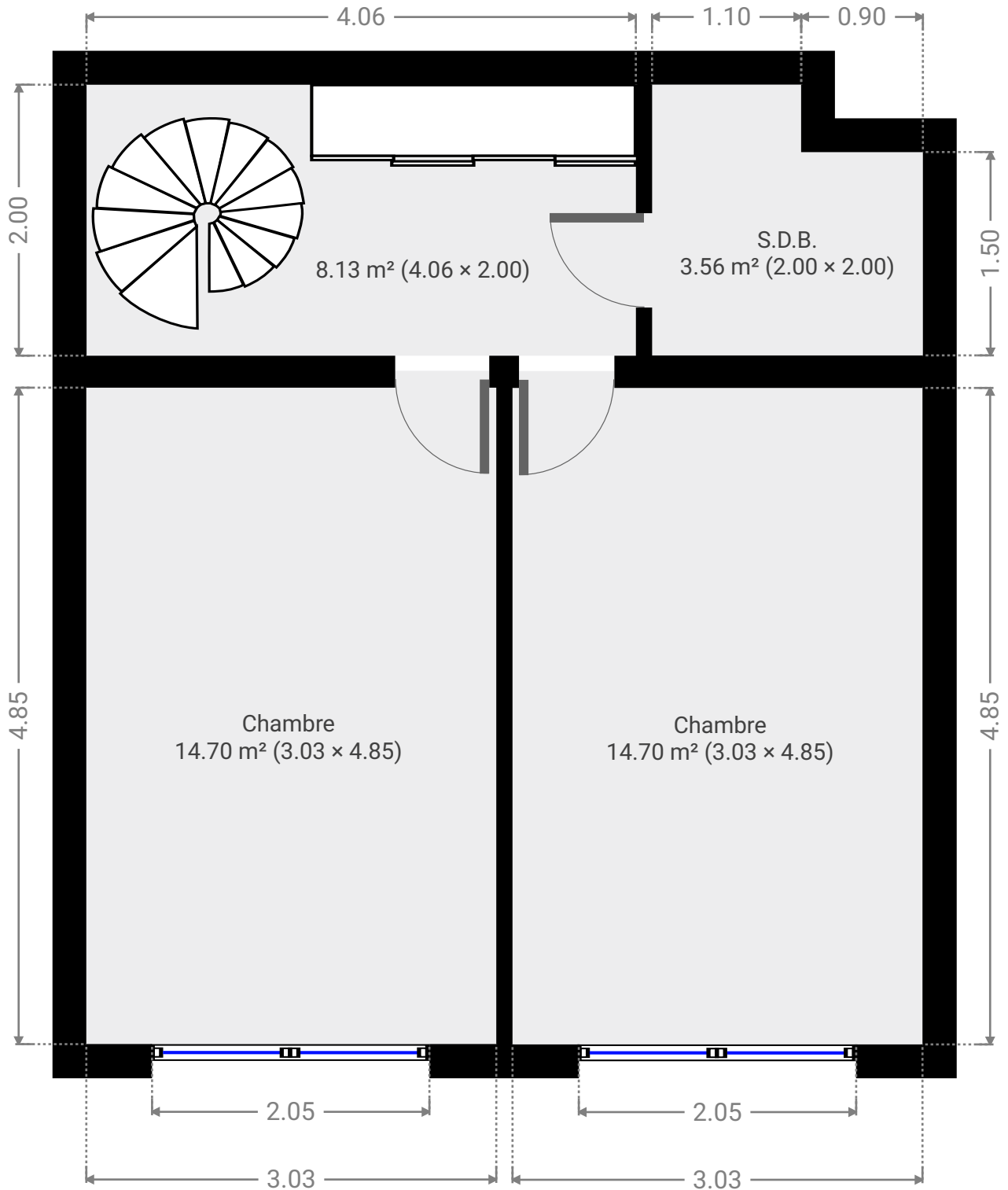

AQUILON 9

SURFACE TOTALE : 82.81 m² • SURFACE HABITABLE : 82.81 m² • ÉTAGES : 2 • PIÈCES : 4



2e étage

LARGEUR : 4.06 m • LONGUEUR : 2.00 m
SURFACE : 8.13 m² • PÉRIMÈTRE : 12.12 m

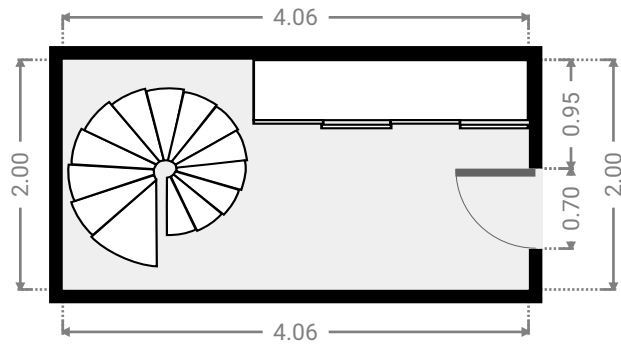
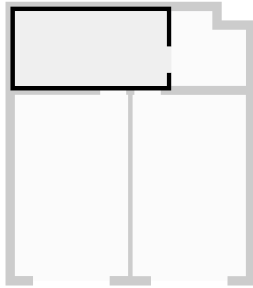

Chambre 2e étage

LARGEUR : 3.03 m • LONGUEUR : 4.85 m
SURFACE : 14.70 m² • PÉRIMÈTRE : 15.76 m

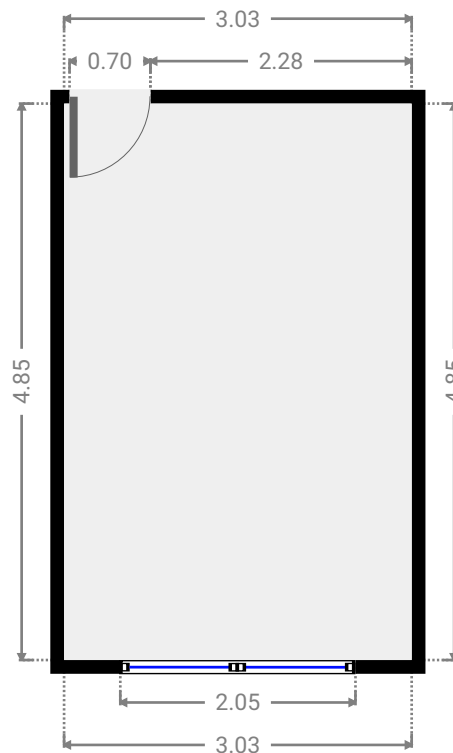
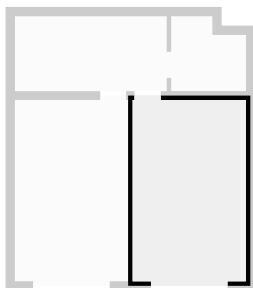

AQUILON 9

SURFACE TOTALE : 82.81 m² • SURFACE HABITABLE : 82.81 m² • ÉTAGES : 2 • PIÈCES : 4



▼ Chambre 2e étage

LARGEUR : 3.03 m • LONGUEUR : 4.85 m
SURFACE : 14.70 m² • PÉRIMÈTRE : 15.76 m

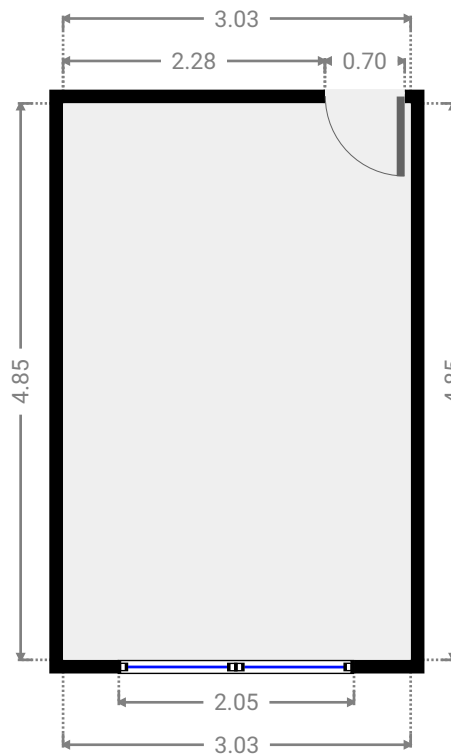
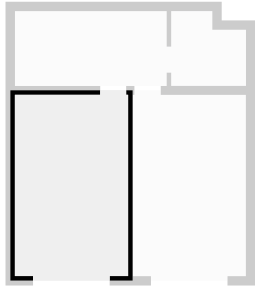

▼ S.D.B. 2e étage

LARGEUR : 2.00 m • LONGUEUR : 2.00 m
SURFACE : 3.56 m² • PÉRIMÈTRE : 8.00 m

